



Patents:
5,890,320
6,595,498

User Guide



Shown with 5 Optional 24" sections
En photo avec cinq sections de 61 cm en option
Se muestra con 5 secciones opcionales de 60.9 cm (24")

ConfigureGate® Model G80c

Optional 8" section (G80-8c) or 24" (G80-24c)
available for larger areas

Sections de 20,3 cm (G90-8) et 61 cm (G80-24c)
disponibles en option pour des longueurs plus importantes











Sección opcional de 20.3 cm (8") (G90-8) o sección opcional de 60.9 cm (24")
(G80-24c) disponibles para áreas más grandes.

KidCo, Inc

Parts Check List

Liste de contrôle des pièces

Lista de verificación de piezas

<p>Standard ConfigureGate® has three 24" sections including a walk through door.</p> <p>Le modèle ConfigureGate® standard comporte trois sections de 61 cm et une porte.</p> <p>La reja estándar ConfigureGate® tiene tres secciones de 60.9 cm (24") y una puerta de acceso.</p>			<p>6 Screws for mounting directly into wood (d)</p> <p>6 Vis à bois (pour fixation directe dans du bois) (d)</p> <p>6 Tornillos para madera (para montar directamente en la madera) (d)</p>
			<p>6 Screws for Wall Covers (e)</p> <p>6 Vis pour caches muraux (e)</p> <p>6 Tornillos para las cubiertas para la pared (e)</p>
			<p>6 Nuts for Wall Covers (f)</p> <p>6 Écrous pour caches muraux (f)</p> <p>6 Tuercas para las cubiertas para la pared (f)</p>
<p>2 Wall Covers (a)</p> <p>2 Caches muraux (a)</p> <p>2 Cubiertas para la pared (a)</p>			<p>2 Plastic Hinge Covers (g) (shipped assembled on top of bottom hinge of end sections)</p> <p>2 Cache-charnières en plastique (g) (expédiés assemblés en haut de la charnière inférieure des sections terminales)</p> <p>2 Cubiertas de plástico para las bisagras (g) (se envían montadas en la parte superior de la bisagra inferior de las secciones terminales)</p>
<p>2 Lock Fittings (b)</p> <p>2 Ferrures de verrouillage (b)</p> <p>2 Accesorios de cierre (b)</p>			<p>2 Plastic Hinge Caps (h) (shipped assembled on top of cone hinge of end sections)</p> <p>2 Capuchons de charnière en plastique (h) (expédiés assemblés en haut de la charnière conique des sections terminales)</p> <p>2 Tapas de plástico para las bisagras (h) (se envían montadas en la parte superior de la bisagra del cono de las secciones terminales)</p>
<p>2 Wall Plates (c)</p> <p>2 Plaquas murales (c)</p> <p>2 Placas para la pared (c)</p>			<p>2 Removable Cones (i) (use only when a section is removed and always place under top hinge of gate)</p> <p>2 Cônes amovibles (i) (utiliser uniquement lorsqu'une section est retirée – et toujours placer sous la charnière supérieure de la barrière)</p> <p>2 Conos desprendibles (i) (úselos sólo cuando se quite una sección, y siempre colóquelos debajo de la bisagra superior de la reja)</p>

Important Information

ENG FOLLOW THESE INSTRUCTIONS CAREFULLY AND KEEP THEM FOR FUTURE REFERENCE

This gate is designed for children from 6 months to 24 months. Since each child's skills develop at different ages, these age parameters should be monitored against your child's own development.

Before attempting to unfold the gate, read instructions thoroughly. Failure to do so may result in damage to the gate or injury to your child.

Your ConfigureGate® is completely assembled and folded compactly, and must be unfolded in sequence. Unpack your ConfigureGate on a stable surface. Familiarize yourself with the parts by comparing them to the Parts Check List on page 2.



WARNING

- Intended for use with children from 6 months through 24 months.
- Check the stability of the gate and tighten all hardware and mountings regularly.
- To prevent serious injury or death, securely install gate or enclosure and use according to manufacturer's instructions.
- Never use with a child able to climb over or dislodge/open the gate or enclosure.
- Do not use if any part of the gate is broken or missing.
- Never use if gate is less than 3/4 of child's height.
- Discontinue use if any part of gate is damaged.
- This product will not necessarily prevent all accidents. Never leave child unattended.
- Use only spare parts available from KidCo.
- Never allow child to climb or swing on gate.
- Use only with the locking/latching mechanism securely engaged.
- Never climb over the gate.
- Never hang or tie toys etc. to any part of the gate.

Maintenance

- No part of this gate requires lubrication.
- Clean by sponging with warm water and mild detergent.
- Do not use abrasive cleaners or bleach.
- If using outdoors, and to help prevent rust, treat gate with a rust inhibitor. Some rusting may still occur.

Unpacking

1. IMPORTANT

Unpack your folded ConfigureGate on a stable surface, making sure handle is on top. Each corner is connected by plastic, interlocking hinges.

2. How to adjust sections:

A spring is fitted in all cones which deliberately creates tension when adjusting. At corner, lift up slightly on section with hinge teeth facing down (1) while gently pressing down on connected section (2). Rotate sections to desired position (3). Release to lock into place.

Note: Each hinge adjusts from 0° to 270° in 10° increments.

3. See illustration on page 18.

4. Position the ConfigureGate to the desired shape. It may be necessary to remove or add section/s to the gate to fit your application. If making no changes, see "Installation" steps 12 to 22.

If removing sections, see "Assembly" steps 5 to 9.

If adding sections, see "Assembly" steps 5 to 7.

Assembly

5. Removing or adding sections:

Note: Always begin separating the gate from either end. At the juncture of every section is a removable, vertical bar.

6. To remove vertical bar, lift up on bar (5), while sliding it out of lower hinge groove (6a). Pull bar down and out of cone (6).

7. Lift off end section. If gate is now appropriate length, go to step 8. If additional section/s are required, go to steps 10 & 11.

8. Remove hinge cap (h) from top hinge of original end section. A screwdriver may be needed to pry it off. Place under bottom hinge. Install removable cone (i) under top hinge of new end section.

9. Reinstall a removable, vertical bar. Insert bar by pressing it into upper hinge cone, while sliding bar into groove of lower hinge. Spring in cone will make bar lock in place. Proceed to "Installation" steps 12 to 22.

10. Adding optional section/s:

Remove vertical bar from optional section (steps 5 & 6).

Position optional section with cone hinge at top. Align cone hinge underneath top hinge on end section. When center of both hinges are aligned, top and bottom, they will fall together. Insert removable bar (see step 9). If adding more than one section, repeat process.

11. Reattaching the end sections:

Align top cone corner of one section with top hinge of the end section. When center of both

hinges are aligned, top and bottom, they will fall together.

Insert removable bar.

Proceed to "Installation" steps 12 to 22.

Note: The ConfigureGate cannot be completely folded when optional section/s have been added.

Relocating the walk through door section:

The walk through door section can be repositioned in the configuration as long as it is interchanged with a section that has matching top and bottom hinges (refer to diagram 3).

12. Installing the wall mountings:

Fold wall cover (a) around vertical bar at end of gate.

13. Insert lock fitting (b).

14. Insert 3 wall cover screws (e) through oblong holes in top, middle and bottom of the assembly.

Note: Loosely screw on nuts (f), **but do not tighten at this time.**

15. Fasten wall plate (c) onto assembly. See steps 16. a, b and c.

16. Center buttons of assembly with wall plate holes (a). When aligned, push buttons through holes and slide down to lock (b & c).

17. Now it should look like this.

18. Move ConfigureGate to desired location.

19. Slide assembly as close to cone as possible (a). With a pencil, outline assembly on mounting surface.

Assembly

20. Remove wall plate (c) from assembly by pressing locking tab and lifting it off.

21. Note: Screws provided are for mounting directly into wood. If mounting into brick, drywall or other surfaces, use appropriate hardware.

Hold wall plate (c) inside the outline and screw in 3 wood screws (d). Space screws evenly. There are multiple holes in the wall plate giving many screw location options.

Reattach assembly to wall plate (see 16. a, b and c).

22. Tighten 3 sets of assembly screws and nuts.

23. Now you are ready to mount other end of ConfigureGate. Follow steps 12 to 22.

Operation

24. Opening the walk through door:

Squeeze handle up as much as possible (24.1). The locking bar should release from bottom frame (24.2).

Door can now swing open in either direction.

25. Closing and locking the walk through door:

While closing door, squeeze handle up as much as possible (24.1.) and align bottom of door with gate frame (24.2.).

Release handle and door should lock.

Gate should always be in locked position.

26. Door will be properly locked when handle hook and bottom locking bar have engaged. Test to ensure door is locked.

Warranty

KIDCO LIMITED WARRANTY

Your KidCo product is warranted to be free from manufacturing defects for a period of one year from date of purchase under normal non commercial use and in compliance with the operating instructions. This warranty extends only to the original retail purchaser and is only valid when supplied with proof of purchase.

KidCo will either repair, or at our option replace, free of charge, any parts necessary to correct defects in material or workmanship during the warranty period. This warranty is complete and exclusive. The warranty expressly disclaims liability for incidental, special and consequential damages of any nature. Any implied warranty arising by operation of law shall be limited in operation to the terms of this warranty. Some states do not allow the exclusion or limitation of incidental or consequential damages or limitations on how long an implied warranty lasts, so the above may not apply to you. This warranty gives you specific legal rights, and you may have other rights which vary from state to state.

SHOULD REPAIR OR PARTS BE NECESSARY

Should a repair be needed during the warranty period, ship the gate in the original carton or similar protective container (check any retail store or purchase from UPS) and send freight prepaid (we suggest UPS) to:

KidCo, Inc., 1013 Technology Way, Libertyville, IL 60048-5349.

Include a note with your return address, day-time telephone number, and specify what is wrong with the product. Repairs can normally be made within 48 hours after receipt at KidCo. For additional information CALL our customer service department at (800) 553-5529.

Remarques importantes

FRE LIRE ATTENTIVEMENT CES INSTRUCTIONS ET LES CONSERVER POUR POUVOIR S'Y RÉFÉRER ULTÉRIEUREMENT.

Cette barrière de sécurité a été conçue pour les enfants âgés de 6 à 24 mois. Comme les capacités de chaque enfant se développent à des âges différents, le facteur « âge » doit être ajusté en fonction du propre développement de l'enfant.

ATTENTION

- Utilisation prévue: enfants âgés de 6 à 24 mois.
- Vérifier la stabilité de la barrière et resserrer régulièrement toute la quincaillerie et les supports.
- Pour écarter tout risque de blessure grave, voire mortelle, installer solidement la barrière ou la fermeture et utiliser conformément aux instructions du fabricant.
- Ne jamais utiliser pour un enfant capable de grimper par-dessus la barrière ou la fermeture ou de la retirer.
- Ne jamais utiliser si la barrière atteint les trois quarts de la taille de l'enfant.
- Ne pas utiliser si une pièce de la barrière est cassée ou manquante.
- Ce produit n'empêchera pas nécessairement tous les accidents. Ne jamais laisser un enfant sans surveillance.
- Utiliser uniquement des pièces détachées KidCo.
- Ne jamais laisser un enfant grimper sur la barrière ni la secouer.
- Utiliser uniquement avec le mécanisme de verrouillage/blocage solidement enclenché.
- Cesser l'utilisation si un composant quelconque de la barrière est endommagé.
- Ne jamais grimper sur la barrière.
- Ne jamais suspendre ni attacher de jouets, etc. sur une partie quelconque de la barrière.
- Aucune partie de la barrière n'exige de lubrification.

Entretien

- Aucune pièce de la barrière n'exige de lubrification.
- Nettoyer avec de l'eau savonneuse chaude ou un chiffon humide.
- Ne pas utiliser de nettoyeurs abrasifs ou un agent blanchissant.
- Dans le cas d'une utilisation extérieure et pour empêcher la formation de rouille, traiter la barrière avec un antirouille. L'apparition de rouille est toujours possible.

Avant d'essayer de déplier la barrière, lire attentivement ces instructions sous peine d'endommager la barrière ou de blesser l'enfant.

Le ConfigureGate® est entièrement assemblé et plié de manière compacte et il doit être déplié de manière ordonnée. Déballer le ConfigureGate sur une surface stable. Se familiariser avec les pièces en les comparant à celles de la liste de contrôle, page 2.

Déballage

1. Déballez le ConfigureGate plié sur une surface stable, en s'assurant que la poignée se trouve sur le dessus. Les coins sont reliés les uns aux autres par des charnières en plastique.

2. Ajustement des sections :

Un ressort figure dans chaque cône pour créer une tension d'ajustement. Soulevez légèrement au coin la section avec les dents de charnière vers le bas (1) tout en appuyant doucement sur la section attachée (2). Tournez la section à la position désirée (3). Relâchez pour verrouiller en position.

Remarque: Chaque charnière se règle entre 0 et 270°, par pas de 10°.

Assemblage

5. Retrait ou ajout de sections :

Remarque: Toujours commencer par séparer la barrière à l'une ou l'autre extrémité. Au point de raccordement de chaque section se trouve une barre verticale amovible.

6. Pour retirer la barre verticale, soulevez la barre (5) pour la dégager de la rainure de la charnière inférieure (6a). Abaissez la barre et la retirez du cône (6).

7. Soulevez la section terminale. Si la barrière est désormais de la longueur appropriée, passez à l'étape 8.

Si des sections supplémentaires sont nécessaires, passez aux étapes 10 et 11.

8. Retirez le capuchon de charnière (h) de la charnière supérieure de la section terminale d'origine. L'utilisation d'un tournevis comme levier pourra faciliter son retrait. Placez sous la charnière inférieure. Installez un cône amovible (i) sous la charnière supérieure de la nouvelle section terminale.

9. Réinstallez une barre verticale amovible. Insérez la barre en appuyant dessus pour l'insérer dans le cône de la charnière supérieure, tout en glissant la barre dans la rainure de la charnière inférieure. Le ressort dans le cône bloquera la barre en position. Passez aux étapes 12 à 22 de la section "Installation".

10. Ajout de sections en option:

Retirez la barre verticale de la section en option (étapes 5 et 6).

Placez la section en option avec la charnière conique en haut. Alignez la charnière conique

3. Voir l'illustration page 18.

4. Positionnez le ConfigureGate pour obtenir la forme désirée. Il faudra peut-être retirer ou ajouter une ou plusieurs sections à la barrière pour l'adapter à l'application.

En l'absence de changements, passez aux étapes 12 à 22 de la section "Installation".

Pour retirer des sections, voir les étapes 5 à 9 de la section "Assemblage".

Pour ajouter des sections, voir les étapes 5 à 7 de la section "Assemblage".

sous la charnière supérieure de la section terminale. Lorsque les deux charnières sont alignées l'une sur l'autre, en haut et en bas, elles s'enclenchent parfaitement.

Insérez la barre amovible (cf. étape 9).

Pour ajouter plus d'une section, reprenez la procédure.

11. Raccordement des sections terminales:

Alignez le coin du cône supérieur d'une section sur la charnière supérieure de la section terminale. Lorsque les deux charnières sont alignées l'une sur l'autre, en haut et en bas, elles s'enclenchent parfaitement.

Insérez la barre amovible.

Passez aux étapes 12 à 22 de la section "Installation".

Remarque: Le ConfigureGate ne peut pas être complètement replié lorsque des sections en option ont été ajoutées.

Déplacement du portail:

La position du portail peut être modifiée dans la configuration tant qu'elle est remplacée par une section dotée de charnières supérieures et inférieures correspondantes (figure 3).

12. Installation des fixations murales:

Replier le cache mural (a) autour de la barre verticale à l'extrémité de la barrière.

13. Insérez la ferrure de verrouillage (b).

14. Enfiler trois vis pour caches muraux (e) dans les trous oblongs en haut, au milieu et en bas de l'ensemble.

Installation

Remarque: Insérer sans serrer dans les écrous (f) et attendre avant de serrer définitivement.

15. Fixer la plaque murale (c) sur l'ensemble. Voir les étapes 16 a, b et c.

16. Centrer les boutons de l'ensemble sur les trous des plaques murales (a). Une fois les boutons alignés, les enfoncer dans les trous et les abaisser jusqu'à ce qu'ils se bloquent (b & c).

17. L'ensemble doit désormais avoir cet aspect.

18. Déplacer la ConfigureGate à l'emplacement souhaité.

19. Rapprocher au maximum l'ensemble du cône (a). Avec un crayon, dessiner le contour de l'ensemble sur la surface de fixation.

20. Retirer la plaque murale (c) de l'ensemble en appuyant sur la patte de verrouillage avant de soulever.

21. Remarque: Les vis fournies permettent une fixation directe sur bois. S'il s'agit d'une fixation sur de la brique, une cloison sèche ou d'autres surfaces, utiliser la quincaillerie appropriée.

Maintenir la plaque murale (c) à l'intérieur du contour et visser trois vis à bois (d). Espacer uniformément les vis. Les divers trous de la plaque murale multiplient les choix d'emplacement des vis.

Rattacher l'ensemble à la plaque murale (cf. 16 a, b et c).

22. Serrer les trois jeux de vis et d'écrous.

23. Il faut maintenant monter l'autre extrémité du ConfigureGate. Suivre les étapes 12 à 22.

Mode d'emploi

24. Ouverture du portail:

Serrer au maximum la poignée (24.1). La barre bloquante doit se désolidariser du bas du cadre (24.2).

Le portail peut maintenant s'ouvrir dans l'une ou l'autre direction.

25. Fermeture et verrouillage du portail:

Pour refermer le portail, serrer la poignée au maximum (24.1) et aligner la base du portail sur le cadre de la barrière (24.2).

Relâcher la poignée : la porte doit se verrouiller d'elle-même.

La barrière doit toujours être verrouillée.

26. Le portail sera correctement verrouillé une fois le crochet de la poignée et la barre bloquante de la base enclenchés. S'assurer que le portail est bien verrouillé.

GARANTIE LIMITÉE KIDCO

Votre produit KidCo est garanti contre tout défaut de fabrication pendant une période d'un an à partir de la date d'achat dans des conditions normales d'utilisation non commerciale et conforme au mode d'emploi. Cette garantie est uniquement accordée à l'acheteur d'origine chez un revendeur et elle est uniquement valable pour toute réclamation accompagnée d'un justificatif d'achat.

KidCo réparera ou, à sa discrétion, remplacera gratuitement toute pièce nécessaire pour corriger les vices de matériel ou de fabrication durant la période de garantie. Cette garantie est complète et exclusive. Par cette garantie, KidCo rejette expressément toute responsabilité vis-à-vis de dommages accessoires, spéciaux et indirects, quelle qu'en soit la nature. Toute garantie tacite par effet de la loi se limitera aux termes de cette garantie. Certaines provinces n'autorisant pas l'exclusion ou la limitation de dommages accessoires ou indirects en rapport avec la durée d'une garantie tacite, il est possible que ce qui précède ne vous concerne pas. Cette garantie vous accorde des droits légaux spécifiques et il est possible que vous ayez d'autres droits, variables d'une province à l'autre.

POUR TOUTE RÉPARATION OU PIÈCE NÉCESSAIRE

Si une réparation s'avère nécessaire durant la période de garantie, expédiez la barrière de sécurité dans son carton d'origine ou une boîte de protection similaire (disponible auprès d'un revendeur ou vendue par UPS) et envoyez en fret payé d'avance (UPS suggéré) à:

KidCo, Inc., 1013 Technology Way, Libertyville, IL 60048-5349.

Incluez une note mentionnant vos adresse de retour et numéro de téléphone, et décrivez la nature du problème. Les réparations sont normalement effectuées sous 48 heures après réception par KidCo. Pour plus d'informations, REJOIGNEZ notre service clientèle au (800) 553-5529.

Notas importantes

SPA SIGA CUIDADAMENTE ESTAS INSTRUCCIONES Y CONSÉRVELAS PARA SU REFERENCIA FUTURA

La reja está diseñada para niños de 6 a 24 meses de edad. Debido a que cada niño desarrolla destrezas a diferentes edades, estos límites de edad se deben ajustar al desarrollo particular de su hijo.



ADVERTENCIA

- Diseñada para usarse con niños de 6 a 24 meses de edad.
- Revise la estabilidad de la reja y apriete regularmente todo el herraje y los accesorios de montaje.
- Para evitar una lesión grave o la muerte, instale la reja o el corral con seguridad y úselo de acuerdo con las instrucciones del fabricante.
- Nunca use estos productos para un niño que se pueda subir a ellos o abrir la reja o el corral.
- Nunca use la reja si su altura es 3/4 partes de la estatura del niño.
- No use la reja si alguna de sus partes falta o está rota.
- Este producto no evitará todos los accidentes. Nunca deje desatendido al niño.
- Use sólo piezas de repuesto de KidCo.
- Nunca permita que el niño se suba o se columpie en la reja.
- Use sólo con el mecanismo de cierre firmemente asegurado.
- No use la reja si alguna de sus partes está dañada.
- Nunca se pase sobre la reja.
- Nunca cuelgue ni amarre juguetes u otros objetos a ninguna parte de la reja.

Cuidado

- Ninguna pieza de esta reja requiere lubricación.
- Limpie con agua jabonosa tibia o con un paño húmedo.
- No use limpiadores abrasivos ni blanqueador
- Si se va a usar en el exterior, y para evitar la oxidación, trate la reja con un inhibidor de corrosión. Aún así puede ocurrir algo de corrosión.

Antes de intentar desdoblar la reja, lea detenidamente las instrucciones. Si no lo hace podría ocasionar daños a la reja o su hijo podría sufrir lesiones.

Su reja ConfigureGate® está completamente montada y compactamente doblada y se debe desdoblar en secuencia. Desempaque su reja ConfigureGate sobre una superficie estable. Familiarícese con las piezas comparándolas con la lista de verificación de piezas que se encuentra en la página 2.

Desembalaje

1. IMPORTANTE

Desempaque su reja ConfigureGate sobre una superficie estable, asegurándose de que el asa quede en la parte de arriba. Cada esquina está conectada por bisagras de plástico interconectadas.

2. Cómo ajustar las secciones:

Todos los conos tienen un resorte que intencionalmente crea tensión durante el ajuste. En la esquina, levante ligeramente la sección con los dientes de la bisagra orientados hacia abajo (1) al mismo tiempo que presiona suavemente la sección conectada (2). Gire la sección hasta la posición deseada (3). Libere el pestillo en su lugar.

Montaje

5. Para quitar o añadir secciones:

Nota: Siempre comience separando la reja desde cualquier extremo. En la unión de cada sección hay una barra vertical desprendible.

6. Para quitar la barra vertical, levante la barra (5) mientras la desliza hacia afuera de la ranura de la bisagra inferior (6a). Hale la barra hacia abajo separándola del cono (6).

7. Levante la sección terminal. Si la reja tiene ahora la longitud apropiada, continúe con el paso 8. Si se requiere una o más secciones adicionales, consulte los pasos 10 y 11.

8. Quite la tapa de la bisagra (h) de la bisagra superior de la sección terminal original. Es posible que necesite un destornillador para quitarla. Colóquela debajo de la bisagra inferior. Instale el cono desprendible (i) debajo de la bisagra superior de una nueva sección terminal.

9. Vuelva a instalar la barra vertical desprendible. Introduzca la barra presionándola en el cono de la bisagra superior a la vez que desliza la barra en la ranura de la bisagra inferior. El resorte del cono hará que la barra se fije en su lugar. Continúe con los pasos 12 a 22 de "Instalación".

10. Adición de una o más secciones opcionales:

Quite la barra vertical de la sección opcional (pasos 5 y 6).

Nota: Cada bisagra se ajusta de 0° a 270° en incrementos de 10°.

3. Vea la ilustración en la página 18.

4. Coloque la reja ConfigureGate en la forma deseada. Tal vez sea necesario quitar o añadir una o más secciones a la reja para que se ajuste a su aplicación.

Si no va a hacer cambios, vea los pasos 12 al 22 de "Instalación".

Si va a quitar secciones, vea los pasos del 5 al 9 de "Montaje".

Si va a añadir secciones, vea los pasos del 5 al 7 de "Montaje".

Coloque la sección opcional con la bisagra del cono en la parte superior. Alinee la bisagra del cono debajo de la bisagra superior en la sección terminal. Cuando esté alineado el centro de ambas bisagras, la superior y la inferior, se fijarán entre sí.

Introduzca la barra desprendible (vea el paso 9).

Si va a añadir más de una sección repita el procedimiento.

11. Reconexión de las secciones terminales:

Alinee la esquina del cono superior de una sección con la bisagra superior de la sección terminal. Cuando esté alineado el centro de ambas bisagras, la superior y la inferior, se fijarán entre sí.

Introduzca la barra desprendible.

Continúe con los pasos 12 a 22 de "Installation".

Nota: La reja ConfigureGate no se puede doblar completamente cuando se le ha añadido una o más secciones.

Reubicación de la sección de la puerta de acceso:

La sección de la puerta de acceso se puede cambiar en la configuración siempre y cuando se intercambie con una sección que tenga bisagras superior e inferior coincidentes (consulte el diagrama 3).

Instalación

12. Instalación de los montajes de la pared:

Doble la cubierta para la pared (a) alrededor de la barra vertical en el extremo de la reja.

13. Inserte el accesorio de cierre (b).

14. Introduzca tres tornillos para las cubiertas para la pared (e) a través de los orificios alargados que se encuentran en la parte superior, media e inferior del conjunto.

Nota: Atornille holgadamente las tuercas (f) pero no las apriete en este momento.

15. Sujete la placa para la pared (c) en el conjunto. Vea los pasos 16 a, b y c.

16. Centre los botones del conjunto con los orificios de la placa para la pared (a). Cuando estén alineados, presione los botones a través de los orificios y deslícelos hacia abajo para fijarlos (b y c).

17. Ahora se deben ver así.

18. Mueva la reja ConfigureGate a la posición deseada.

19. Deslice el conjunto tan cerca del cono como sea posible (a). Con un lápiz trace el contorno del conjunto sobre la superficie de montaje.

20. Separe la placa para la pared (c) del conjunto presionando la lengüeta de cierre y levantándola.

21. Nota: Los tornillos que se proporcionan son para montarse directamente en la madera. Si el montaje se va a hacer en ladrillo, muro seco u otras superficies, use el herraje adecuado.

Sujete la placa para la pared (c) en el interior del perfil trazado y atornille 3 tornillos para madera (d). Separe uniformemente los tornillos. La placa para la pared tiene múltiples orificios que permiten numerosas opciones de colocación de los tornillos.

Vuelva a colocar el conjunto a la placa para la pared (vea 16 a, b y c).

22. Apriete 3 series de tornillos y tuercas del conjunto.

23. Ahora está listo para montar el otro extremo de la reja ConfigureGate. Siga los pasos 12 al 22.

Operación

24. Para abrir la puerta de acceso:

Comprima el asa tanto como sea posible (24.1).

La barra de fijación se debe liberar del bastidor inferior (24.2).

Ahora la puerta se puede abrir hacia cualquier dirección.

25. Para cerrar y bloquear la puerta de acceso:

Conforme cierre la puerta, comprima el asa tanto como sea posible (24.1) y alinee la parte inferior de la puerta con el bastidor de la reja (24.2).

Libere el asa y la puerta se debe bloquear.

La reja siempre debe estar en posición bloqueada.

26. La puerta estará debidamente bloqueada cuando el gancho del asa y la barra de fijación inferior estén embragados. Pruebe que la puerta está bloqueada.

GARANTÍA LIMITADA DE KIDCO

Se garantiza que su producto KidCo estará libre de defectos de fabricación por un período de un año a partir de la fecha de compra bajo condiciones de uso normales y no comerciales y si se cumple con las instrucciones de operación. Esta garantía se extiende sólo al comprador minorista original y sólo es válida cuando se proporciona con un comprobante de compra.

KidCo gratuitamente reparará o reemplazará, a su opción, cualquier pieza necesaria para corregir los defectos en los materiales o la mano de obra durante el período de la garantía. Esta garantía es completa y exclusiva. La garantía expresamente renuncia a la responsabilidad por daños incidentales, especiales y resultantes de cualquier naturaleza. Cualquier garantía implícita que surja del ministerio de la ley estará limitada en aplicación a los términos de esta garantía. Algunos estados no permiten la exclusión ni la limitación de daños incidentales o resultantes ni las limitaciones en la duración de una garantía implícita, de manera que lo antedicho puede no aplicar a usted. Esta garantía le confiere derechos legales específicos, y usted puede tener otros derechos dependiendo del estado en donde resida.

SI SE REQUIERE REPARACIÓN O PIEZAS

Si se requiere la reparación de la reja durante el período de la garantía, empáquela en su caja original o en un recipiente protector similar (puede conseguir uno en alguna tienda minorista o cómprelo en UPS) y envíela con porte prepagado (sugerimos UPS) a:

KidCo, Inc., 1013 Technology Way, Libertyville, IL 60048-5349

Incluya una nota que contenga la dirección de devolución, un número telefónico de contacto durante el día y especifique cuál es el problema con el producto. Normalmente las reparaciones se hacen en el transcurso de 48 horas después de que el producto se recibe en KidCo. Si desea información adicional LLAME a nuestro Departamento de Servicio al Cliente al teléfono (800) 553-5529.

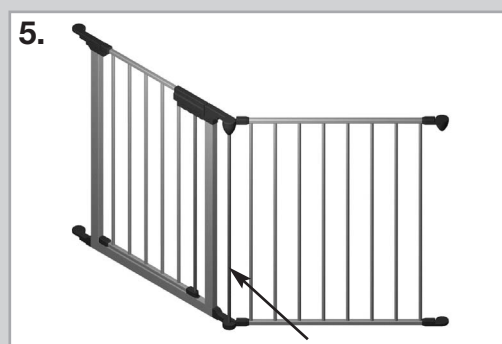
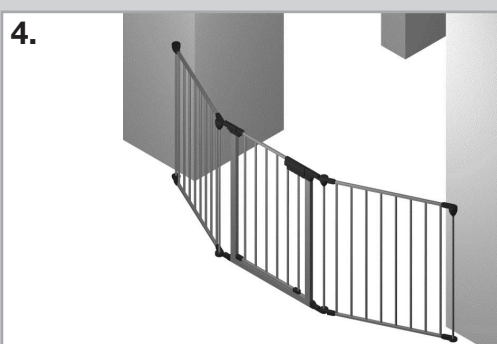
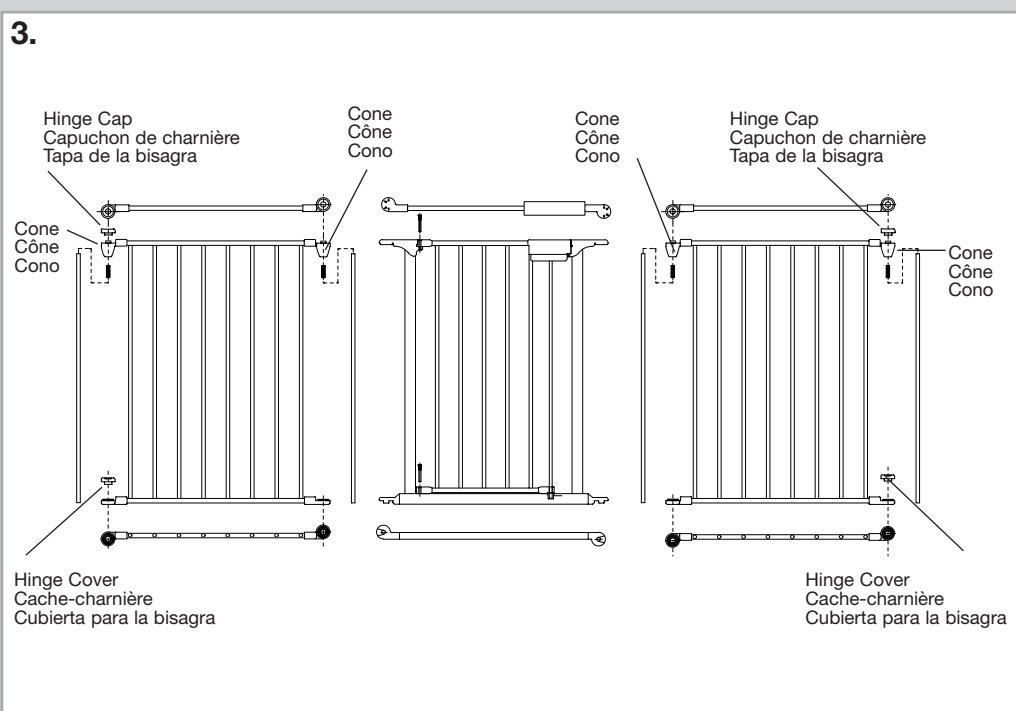
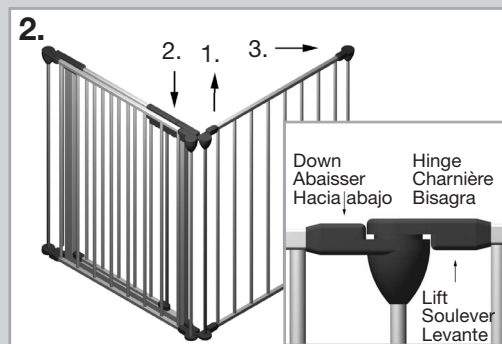

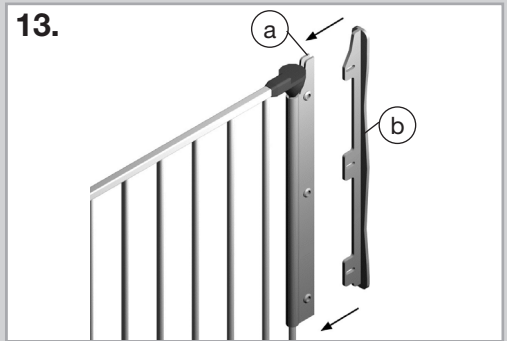
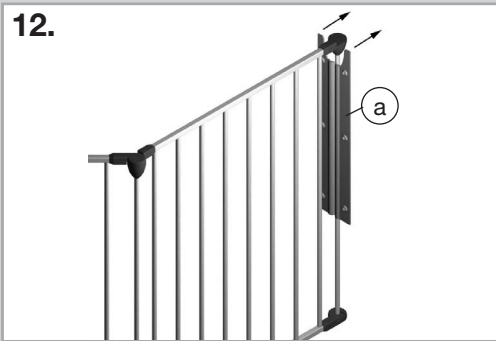
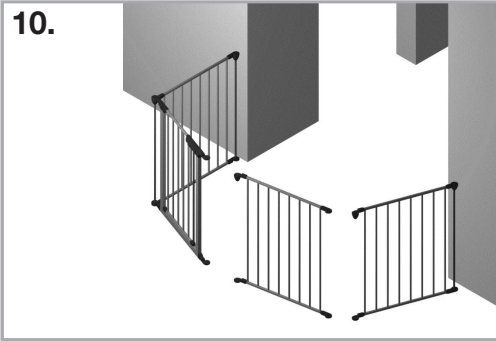
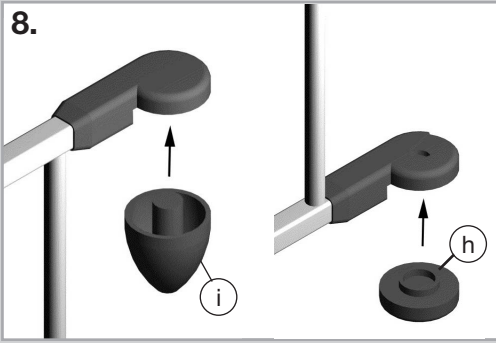
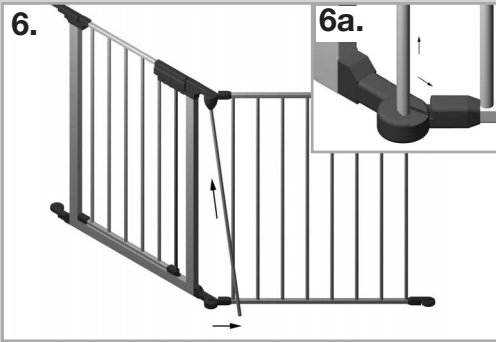

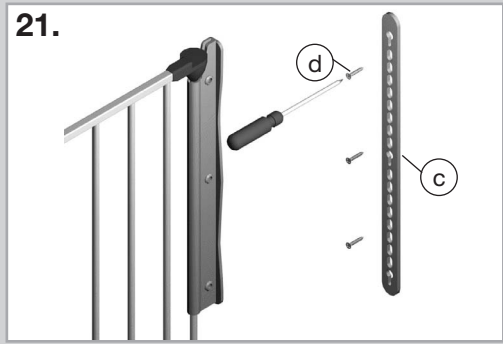
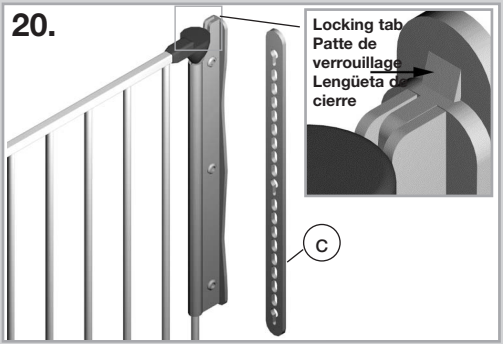
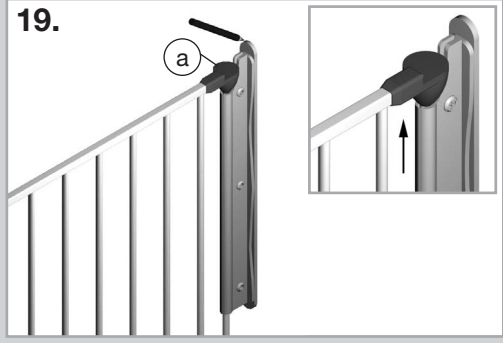
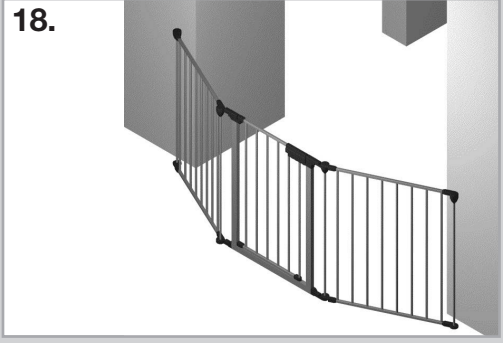
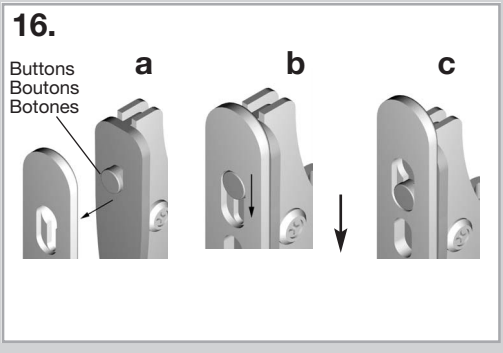
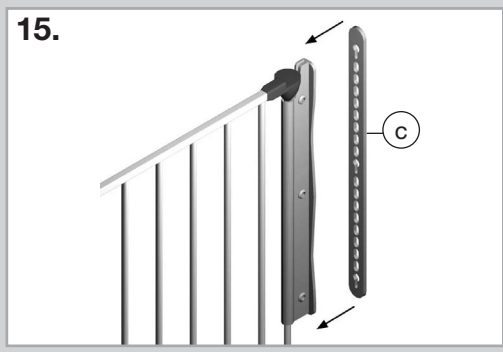
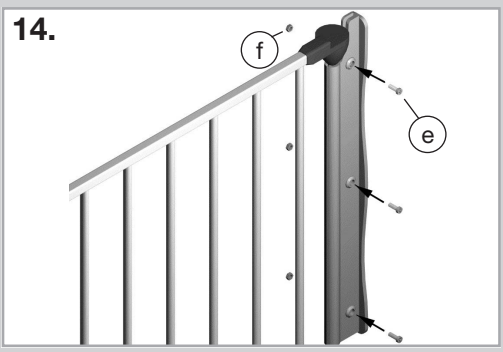

22.

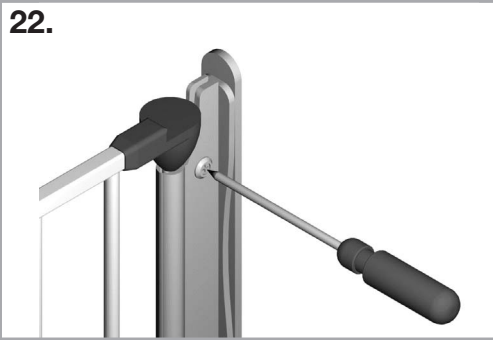

23.

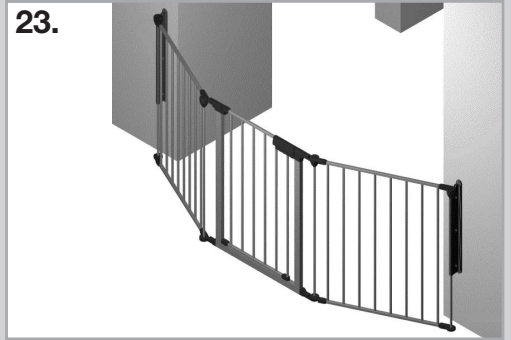

24.

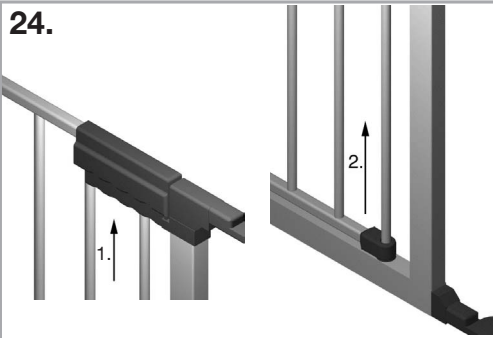

25.

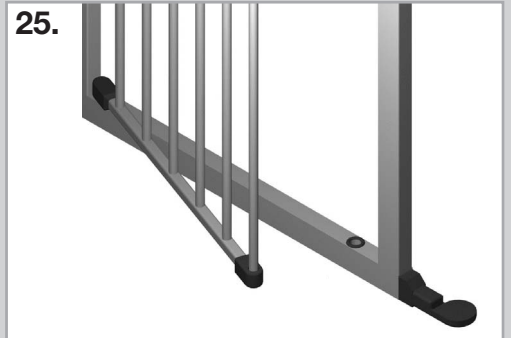

26.

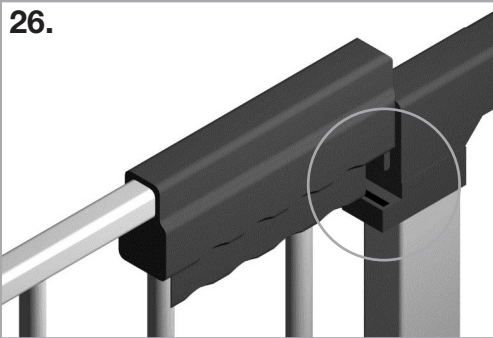

KidCo is a member of:
KidCo est un membre de :
KidCo es miembro de:



G S C care for children

Made in Denmark for:
KidCo, Inc.
1013 Technology Way
Libertyville, IL 60048-5349

www.kidco.com
Phone 1-800-553-5529
Fax 1-800-553-0221